

Lavadoras extractoras

Montaje fijo en gabinete
Microordenador de la serie A
2 velocidades y velocidad variable
Consulte la página 6 para la identificación del modelo

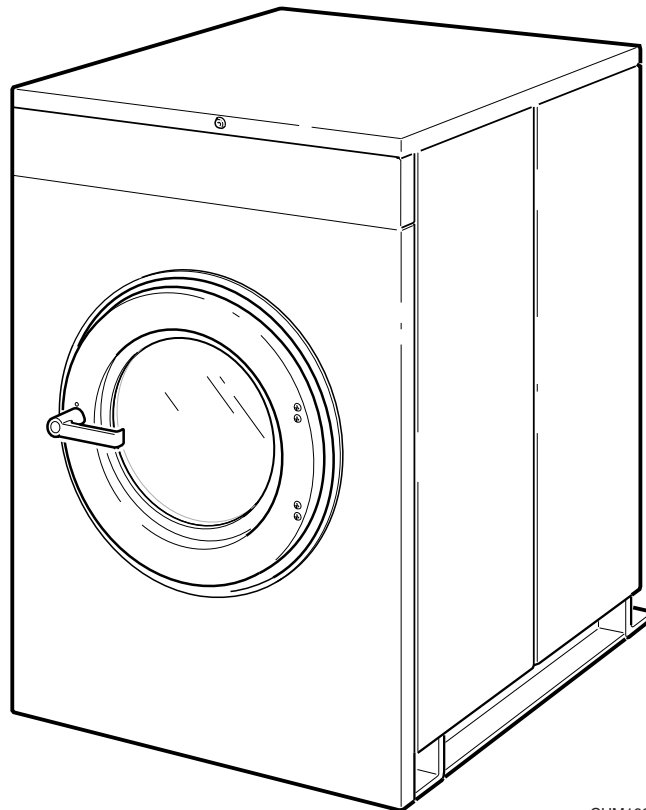

CHM166C

Guarde estas instrucciones para referencia en el futuro.

(Si esta máquina cambia de dueño, asegúrese de que este manual vaya con la misma).

Tabla de contenido

Información de seguridad	2
Explicación de los Mensajes de seguridad	2
Instrucciones de seguridad importantes.....	2
Calcomanías de seguridad	4
Seguridad del operador	5
Introducción	6
Identificación de modelos.....	6
Posición de la placa de identificación.....	7
Piezas de recambio	7
Servicio al cliente	7
Operación	9
Panel de control	9
Indicadores de pantalla	11
Instrucciones de operación (Modelos de venta)	14
Instrucciones de operación (Modelos OPL)	17
Mantenimiento	19
Diariamente.....	19
Al principio del día	19
Al final del día	19
Semanalmente.....	20
Mensualmente.....	20
Trimestralmente	24
Cuidado del acero inoxidable	25

© Copyright 2008, Alliance Laundry Systems LLC

Reservados todos los derechos. Ninguna parte del contenido de este manual se puede reproducir ni transmitir de ninguna forma ni por ningún medio sin el escrito expreso consentimiento del editor.

Información de seguridad

Explicación de los Mensajes de seguridad

Las medidas de precaución ("PELIGRO", "ADVERTENCIA" y "ATENCIÓN", seguidas por instrucciones específicas, se encuentran en este manual y en las calcomanías de la máquina. Estas precauciones sirven para proteger la seguridad del operador, usuario y aquellas personas responsables del mantenimiento de dicha máquina.

	PELIGRO
PELIGRO indica la presencia de un riesgo que ocasionará lesiones personales graves, mortales o daños materiales importantes en caso de hacerse caso omiso del mismo.	

	ADVERTENCIA
ADVERTENCIA indica la presencia de un riesgo que ocasionará lesiones personales graves, mortales o daños materiales importantes en caso de hacerse caso omiso de la misma.	

	ATENCIÓN
ATENCIÓN indica la presencia de un riesgo que ocasionará lesiones personales menores o daños materiales en caso de hacerse caso omiso de la misma.	

Otras medidas de precaución tales como ("IMPORTANTE" y "NOTA") van seguidas de instrucciones específicas.

IMPORTANT: La palabra "IMPORTANTE" se utiliza para informar al lector acerca de procedimientos específicos donde se producirán daños menores en caso de no seguirse el procedimiento.

NOTE: La palabra "NOTA" se utiliza para comunicar información de instalación, operación, mantenimiento o servicio que sea importante pero que no se relacione con un riesgo.

Instrucciones de seguridad importantes

	ADVERTENCIA
Para reducir el riesgo de incendios, electrocución y lesiones graves o mortales cuando use la lavadora, tome estas precauciones básicas:	
W023R1SP	

1. Lea todas las instrucciones antes de usar la lavadora.
2. Consulte las INSTRUCCIONES PARA CONECTAR A TIERRA, en el manual de INSTALACIÓN, para conectar correctamente la lavadora a tierra.
3. No lave telas que anteriormente se hayan limpiado, lavado, puesto en remojo o manchado de gasolina, keroseno, ceras, aceites de cocina, disolventes de tintorería u otras sustancias inflamables o explosivas, ya que desprenden vapores que pueden inflamarse o estallar.
4. No añada gasolina, disolventes de tintorería u otras sustancias inflamables o explosivas al agua de lavado. Estas sustancias desprenden vapores que pueden inflamarse o estallar.
5. En ciertos casos, puede acumularse gas hidrógeno en el sistema de agua caliente si el agua no ha sido utilizada durante dos semanas o más. **EL GAS HIDRÓGENO ES EXPLOSIVO.** Si el sistema de agua caliente no ha sido usado durante tal período, abra todos los grifos de agua caliente y deje que el agua fluya durante varios minutos, de cada uno de ellos. De esta manera, se liberará todo el gas hidrógeno acumulado. Este gas es inflamable, por lo que no se debe fumar ni usar una llama abierta durante este tiempo:
6. No permita que haya niños jugando en la lavadora o en sus alrededores. Debe supervisarse cuidadosamente a los niños cuando se utiliza la lavadora cerca de ellos. Ésta es una regla de seguridad pertinente a todos los aparatos.
7. Antes de sacar de servicio la lavadora o desecharla, saque la tapa del compartimiento de lavado.
8. No introduzca las manos en la lavadora si el tambor de lavado se encuentra girando.

9. No instale ni coloque la lavadora en un lugar donde esté expuesta al agua o a la intemperie.
10. No altere los controles.
11. No repare ni reemplace ninguna pieza de la lavadora, ni intente ningún servicio a menos que se recomiende específicamente en las instrucciones de mantenimiento del usuario o en instrucciones publicadas de reparación del usuario que pueda comprender y siempre que tenga la habilidad de hacerlo.
12. Para reducir el riesgo de electrocución o incendio, NO use un cordón de extensión ni un adaptador para conectar la lavadora a la fuente de energía eléctrica.
13. Use la lavadora sólo en la aplicación para la que ha sido diseñada, lavar telas.
14. Nunca lave piezas de maquinaria o de automóviles en la máquina. Podría resultar en daños importantes en la cesta.
15. Desconecte SIEMPRE la lavadora de la fuente de alimentación eléctrica antes de tratar de efectuar cualquier servicio. Desconecte el cordón de alimentación agarrando el enchufe, no el cordón.
16. Instale la lavadora según estas INSTRUCCIONES DE INSTALACIÓN. Todas las conexiones de agua, desagüe, energía eléctrica y conexión a tierra deben cumplir con los códigos locales y, cuando sea necesario, debe hacerlas un técnico calificado.
17. Para reducir el riesgo de incendios, no ponga en la lavadora telas que puedan tener restos de sustancias inflamables tales como aceite vegetal, aceite de cocinar, aceite de máquinas, productos químicos inflamables, diluyentes, etc. o cualquier artículo que contenga cera o productos químicos, como los presentes en fregonas y trapos de limpieza. Estas sustancias inflamables pueden hacer que la tela se prenda fuego por sí misma.
18. No use suavizadores de ropa ni productos para eliminar la estática, a menos de que lo recomiende el fabricante del suavizador de ropa o del producto para eliminar la estática.
19. Mantenga la lavadora en buenas condiciones. Golpear o dejar caer la lavadora puede dañar los dispositivos de seguridad. Si ocurre esto, pida a una persona de servicio cualificada que inspeccione la lavadora.
20. Si el cordón de alimentación eléctrica está dañado, deberá ser reemplazado por un cordón o conjunto especial, que puede adquirirse a través del fabricante o de su agente de servicio.
21. Asegúrese de que las conexiones de agua tengan una válvula de cierre y las conexiones de la manguera de llenado estén apretadas. CIERRE las válvulas de cierre al final de cada jornada de lavado.
22. La puerta de carga DEBE ESTAR CERRADA siempre que la lavadora se llene, se agite o gire a gran velocidad. NO anule el seguro de la puerta de carga, permitiendo que la lavadora funcione (lavado y centrifugado) con la puerta abierta.
23. Lea y siga siempre las instrucciones del fabricante de los paquetes de productos de limpieza para ropa. Preste atención a todos los avisos de advertencia o precaución. Para reducir el riesgo de envenenamiento o quemaduras causadas por productos químicos, manténgalos fuera del alcance de los niños en todo momento (preferentemente en un armario cerrado con llave).
24. Siga siempre las instrucciones de cuidado de las telas proporcionadas por el fabricante textil.
25. Nunca ponga a funcionar la lavadora sin tener todos los protectores o paneles colocados en su posición.
26. NO ponga a funcionar la lavadora con piezas dañadas o rotas.
27. NO ponga en derivación ningún dispositivo de seguridad.
28. Si no instala, da mantenimiento y/o usa este aparato de acuerdo a las instrucciones del fabricante, podría sufrir lesiones personales y/o causar daños a la propiedad.

NOTE: Las ADVERTENCIAS y las INSTRUCCIONES DE SEGURIDAD IMPORTANTES que aparecen en este manual no intentan cubrir todas las condiciones y situaciones posibles que puedan ocurrir. La instalación, mantenimiento y operación de la lavadora deben realizarse con sentido común, precaución y cuidado.

Los problemas o condiciones que no se entiendan deberán hacerse saber al concesionario, distribuidor, agente de servicio o fabricante.

	<h2>ADVERTENCIA</h2>
<p>Sólo personal capacitado de mantenimiento eléctrico debe instalar, ajustar y dar mantenimiento a esta máquina. Este personal debe estar familiarizado con la construcción y el funcionamiento de este tipo de maquinaria y con los peligros potenciales que presenta. Si no se cumple con esta advertencia, pueden ocasionarse lesiones personales y/o daños al equipo y podría anularse la garantía.</p>	
<small>SW004SP</small>	

IMPORTANT: Asegúrese de que se proporcionan las separaciones recomendadas para la inspección y el mantenimiento. Nunca permita que el espacio para inspección y mantenimiento quede bloqueado.

	<h2>ADVERTENCIA</h2>
<p>Instale la máquina en un suelo nivelado de suficiente resistencia. De no hacerlo, pueden presentarse condiciones peligrosas que podrían ocasionar daños a la propiedad o lesiones graves e incluso fatales.</p>	
<small>W703SP</small>	

	<h2>ATENCIÓN</h2>
<p>Tenga cuidado alrededor de la puerta abierta, especialmente cuando se carga de un nivel por debajo de la puerta. El impacto con los bordes de la puerta puede ocasionar lesiones personales.</p>	
<small>SW025R1SP</small>	

	<h2>ADVERTENCIA</h2>
<p>Nunca toque tuberías, conexiones o componentes internos o externos de vapor. Estas superficies pueden estar demasiado calientes y pueden causar quemaduras graves. Es necesario cerrar el vapor y dejar enfriar las tuberías, las conexiones y los componentes antes de tocarlos.</p>	
<small>SW014SP</small>	

Calcomanías de seguridad

Hay calcomanías de seguridad en lugares importantes de la máquina. Si las calcomanías no se mantienen de tal forma que se puedan leer, los operadores o técnicos de servicio pueden sufrir lesiones.

Para ofrecer seguridad personal y mantener la máquina funcionando correctamente, cumpla con todos los procedimientos de mantenimiento y seguridad que aparecen en este manual. Si surgen dudas sobre la seguridad, póngase en contacto de inmediato con el fabricante.

Para evitar peligros, utilice las piezas de repuesto autorizadas por el fabricante.

Seguridad del operador

	ADVERTENCIA
<p>NUNCA introduzca las manos u objetos en el tambor hasta que no haya parado completamente. Si lo hace se podrían producir lesiones graves.</p>	
SW012R1SP	

Por la seguridad de los operadores de la máquina, cumpla con los puntos de revisión diaria de mantenimiento:

1. Antes de usar la máquina, verifique que todos los avisos de seguridad estén visibles y en su lugar. Los avisos que falten o que no se puedan leer deben ser reemplazados de inmediato. Asegúrese de contar con avisos de repuesto.
2. Revise el sistema de enclavamiento de la puerta antes de usar la máquina:
 - a. Trate de arrancar la máquina con la puerta abierta. La máquina no debe arrancar si la puerta está abierta.
 - b. Cierre la puerta sin ponerle el seguro e intente arrancar la máquina. La máquina no debe arrancar si la puerta no está asegurada.
 - c. Cierre y ponga el seguro a la puerta y comience el ciclo. Intente abrir la puerta mientras el ciclo está funcionando. No debe ser posible abrir la puerta.

Si el seguro y el sistema de enclavamiento de la puerta no funcionan correctamente, llame a un técnico de servicio.
3. No intente usar la máquina si se presenta cualquiera de las siguientes situaciones:
 - a. La puerta no permanece asegurada durante todo el ciclo.
 - b. Es evidente que el nivel de agua es demasiado alto.
 - c. La máquina no está conectada a un circuito correctamente conectado a tierra.

No evite ninguno de los dispositivos de seguridad de la máquina.

	ADVERTENCIA
<p>Nunca use la máquina si el sistema de balance está desconectado o evitado. Al usar la máquina con cargas muy desbalanceadas pueden ocasionarse graves lesiones personales y serios daños al equipo.</p>	
SW039SP	

Introducción

Identificación de modelos

La información de este manual corresponde a estos modelos:

HC20AC2	HC30AL2	HC60ACV	HC80AYV	SC30AC2	SC40AX2	SC60AXF	UC40AN2
HC20ACV	HC30AX2	HC60AL2	SC20AC2	SC30ACV	SC40AY2	SC60AY2	UC40ANV
HC20AL2	HC30AY2	HC60ALF	SC20ACV	SC30AL2	SC40AYV	SC60AYF	UC60AN2
HC20AX2	HC30AYV	HC60AX2	SC20AL2	SC30AN2	SC60AC2	SC60AYV	UC60ANF
HC20AY2	HC40AC2	HC60AXF	SC20AN2	SC30AX2	SC60ACF	SC80ACV	UC60ANV
HC20AYV	HC40ACV	HC60AY2	SC20AX2	SC30AY2	SC60ACV	SC80ALV	UC80ANV
HC25AC2	HC40AL2	HC60AYF	SC20AY2	SC30AYV	SC60AL2	SC80ANV	UC125ANV
HC25AL2	HC40AX2	HC60AYV	SC20AYV	SC40AC2	SC60ALF	SC80AXV	
HC25AX2	HC40AY2	HC80ACV	SC25AC2	SC40ACV	SC60AN2	SC80AYV	
HC25AY2	HC40AYV	HC80ALV	SC25AL2	SC40AL2	SC60ANF	SC125ANV	
HC30AC2	HC60AC2	HC80ANV	SC25AX2	SC40AN2	SC60ANV	UC20AN2	
HC30ACV	HC60ACF	HC80AXV	SC25AY2	SC40ANV	SC60AX2	UC30AN2	

Posición de la placa de identificación

La placa de identificación está situada en la parte trasera de la máquina y en el interior de la puerta. Siempre que vaya a solicitar piezas o asistencia técnica, proporcione el número de serie y modelo de la máquina.



Figura 1

Piezas de recambio

Si necesita más información escrita o repuestos, póngase en contacto con la tienda donde compró la máquina o con Alliance Laundry Systems, teléfono (920) 748-3950, para obtener el nombre y la dirección del distribuidor de repuestos autorizado más cercano.

Servicio al cliente

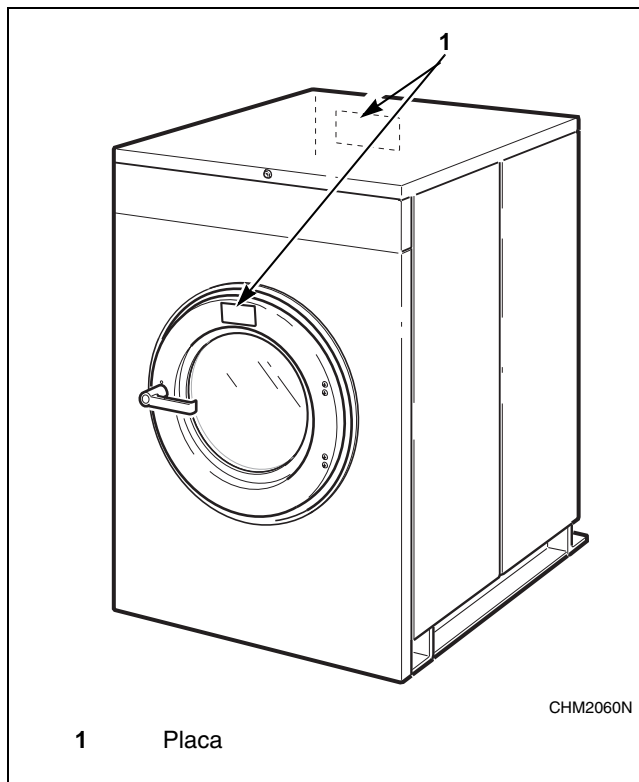
Para obtener asistencia técnica, llame a (920) 748-3121, Ripon, Wisconsin U.S.A.

Introducción

Guía de familiarización con los números de modelo	
Muestra de un número de modelo: *C40AC2OU60001	
*C	Prefijo del número de modelo
40	Capacidad de la lavadora extractora (libras de peso en seco)
A	Tipo de control eléctrico (A = A - Control)
C	Actuación (C = Tragamonedas)
2	Capacidades de velocidad de la lavadora extractora (2 = 2 velocidades)
O	Características eléctricas
U6	Serie de diseño
0001	Identificación de opciones (varía de una máquina a otra)

* Indica marca

Model No.	*C40AC2OU60001	
Serial No.	000000000000	
Voltage	208 – 240	Amps 7
Required Circuit Breaker Amps	3	
Hz	60	Wire 3 Phase 3
Max. Load	60 LB	KG 18 Max. Speed 470 RPM
Elec. Heating	N/A	KW Steam Press. N/A PSI 0 BAR
ETL LISTED CONFORMS TO ANSI/UL STD. 1555 ANSI/UL STD. 1206 ETL TESTING LABORATORIES, INC. CORTLAND, NEW YORK 13045		
Product No.	500000	Date Code

EJEMPLO DE PLACA DE IDENTIFICACIÓN

CHM2008N

Figura 2

Operación

Panel de control

Figura 3 muestra los paneles de control para las máquinas con microcomputadora serie A para los modelos de venta.



Figura 3

Operación

Figura 4 muestra los paneles de control para las máquinas con microcomputadora serie A para los modelos OPL.

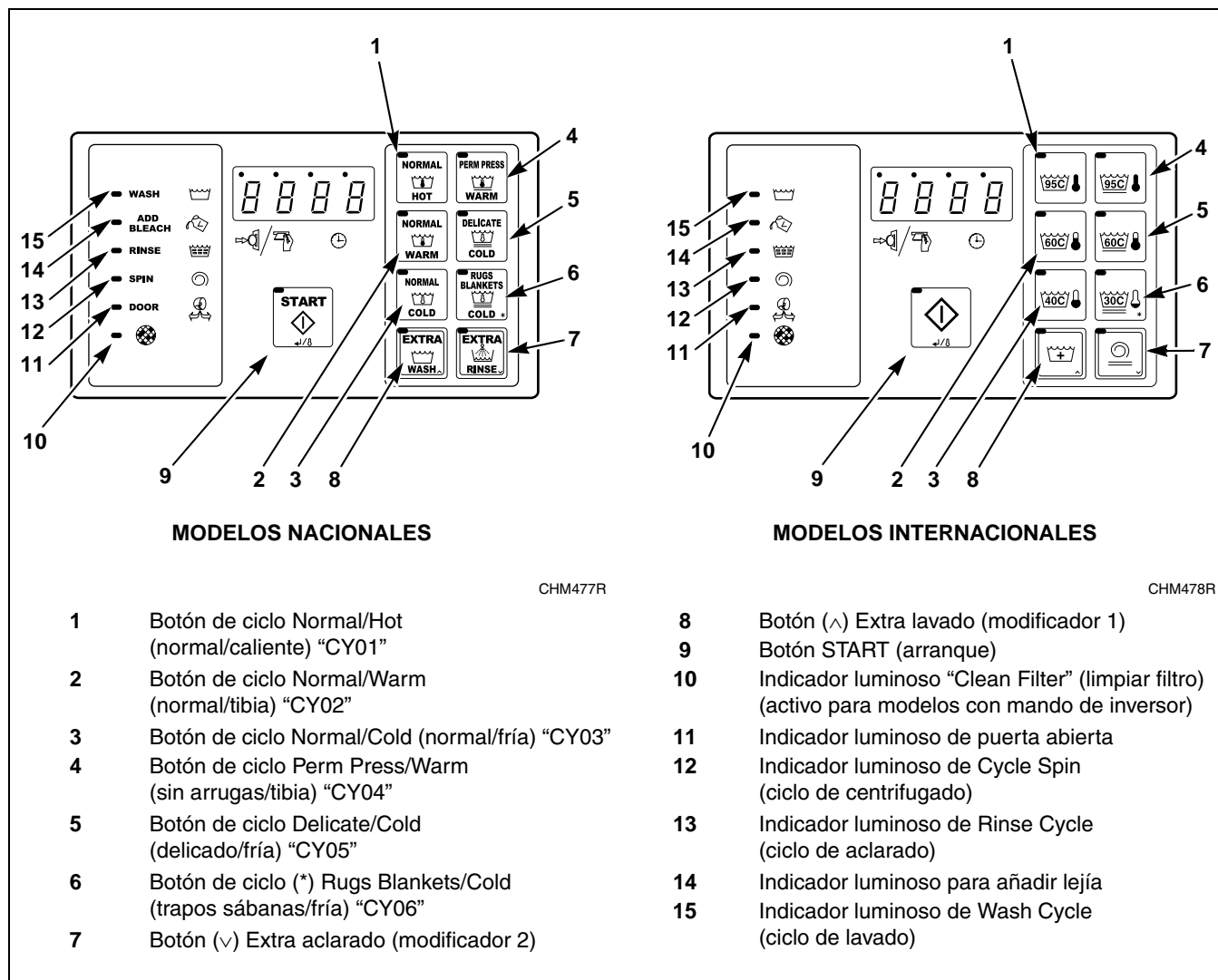

Figura 4

Indicadores de pantalla

Tabla 1 cita las diversas visualizaciones y lo que significan. El operador debe familiarizarse con estas visualizaciones de la máquina.

Indicador	Significado
bLCH	El control iluminará también el indicador de “añadir blanqueador” (únicamente si SUPPLY 2 [suministro 2] está solo)
---C	Los 3 primeros dígitos se reservan para la lectura de la temperatura, C indica “grados centígrados”
SPEC	Precio del día del tiempo especial activado, sólo para los modelos de venta
---F	Los 3 primeros dígitos se reservan para la lectura de la temperatura, F indica “grados Fahrenheit”
FILL	“Error de llenado” – la máquina no se llenó al nivel de agua programado en un plazo de 10 minutos, aparece durante el modo de avance rápido (si está activado)
dOOOr	“Puerta” abierta durante el ciclo
SHUt/dOOOr	El usuario de la máquina debe “cerrar la puerta” de la lavadora para dejar que empiece el ciclo
CAnt/OPEn	El control no puede desbloquear la puerta
dOnE	El ciclo ha terminado
----	Destella durante un período (por razones de seguridad) después del encendido mientras mantiene las salidas desconectadas
01	Queda aproximadamente un minuto del ciclo (se muestra en la pantalla por el margen derecho)
250	Queda satisfacer el resto del precio (se muestra en la pantalla por el margen izquierdo)
Err	Error de lector de tarjeta
bAL/xxxx	El crédito restante (sistema de tarjeta) es “xxxx” (xxxx = crédito de dinero en efectivo)
PULL/CArd	Retire la tarjeta de la ranura del lector de tarjetas.
Adv	Rapid Advance (Avance rápido) se visualiza durante el modo de avance rápido (si está activado).
Erdn	Error de conteo de desagüe (se visualiza para ciertos modelos)
ErfI	Error de conteo de llenado (se visualiza para ciertos modelos)
E Pr	Número de veces en que se ha interrumpido la corriente durante un ciclo (aparece en algunos modelos)
CyC	Contador de ciclos
USH1	El segmento “Wash 1” (Lavado 1) aparece durante el modo de avance rápido (si está activado)
USH2	El segmento “Wash 2” (Lavado 1) aparece durante el modo de avance rápido (si está activado)
USH3	El segmento “Wash 3” (Lavado 1) aparece durante el modo de avance rápido (si está activado)
USH4	El segmento “Wash 4” (Lavado 1) aparece durante el modo de avance rápido (si está activado)

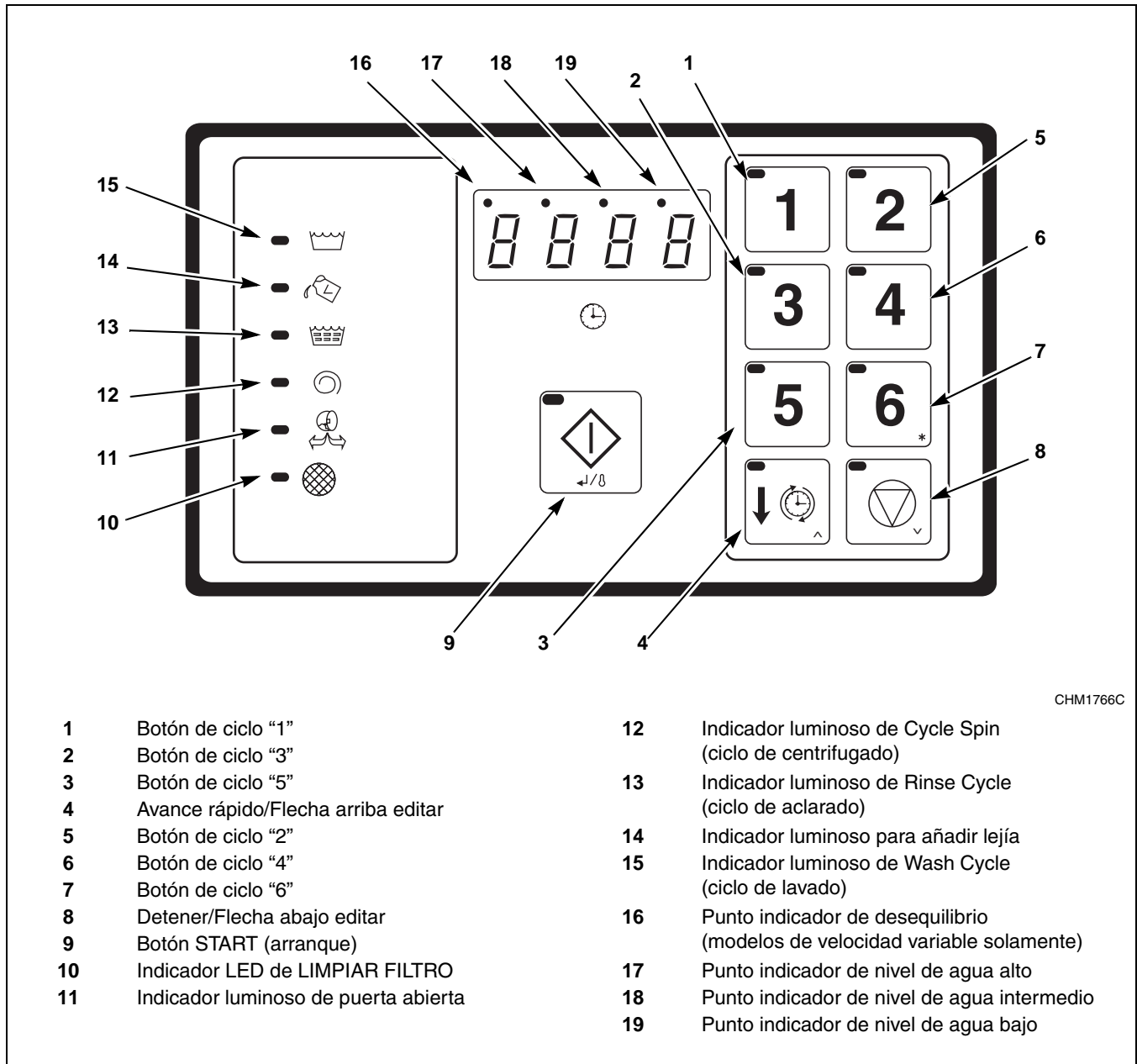
Tabla 1 (continuación)

Operación

Indicador	Significado
rIn1	El segmento “Rinse 1” (Enjuague 1) aparece durante el modo de avance rápido (si está activado)
rIn2	El segmento “Rinse 2” (Enjuague 2) aparece durante el modo de avance rápido (si está activado)
rIn3	El segmento “Rinse 3” (Enjuague 3) aparece durante el modo de avance rápido (si está activado)
rIn4	El segmento “Rinse 4” (Enjuague 4) aparece durante el modo de avance rápido (si está activado)
drAI	Drain step, (Paso de desagüe) se visualiza durante el modo de avance rápido (si está activado); también indica que la máquina está en el paso de desagüe durante el ciclo de prueba en los modelos de 2 velocidades.
tESt	Ciclo de prueba de diagnóstico seleccionado o activado
SPIn	Paso de centrifugación (extracción)
SUP1	Señal de suministro 1 (salida “S1”), normalmente detergente
SUP2	Señal de suministro 2 (salida “S2”), normalmente blanqueador
SUP3	Señal de suministro 3 (salida “S3”), normalmente suavizante
SUP4	Señal de suministro 4
SUP5	Señal de suministro 5
SUP6	Señal de suministro 6
SUP7	Señal de suministro 7
SdLY	Inercia de centrifugación (el motor se mueve por inercia después de la extracción a alta velocidad)
CFIL	Llenado con agua fría
HFIL	Llenado con agua caliente
bFIL	Llenado con agua templada (fría + caliente)
PASS	Velocidad variable SOLAMENTE – condición de “PASS” de equilibrio; se muestra solamente en el ciclo de “prueba”
FAIL	Velocidad variable SOLAMENTE – condición de “FALLAR” de equilibrio; se muestra solamente en el ciclo de “prueba”
bAL?	Velocidad variable SOLAMENTE – significado: “¿Desea entrar en la rutina de prueba de detección de equilibrio?”
CY__	Número de ciclo (seguido por los números 1 al 46)
SPn1	Velocidad variable SOLAMENTE - velocidad baja de centrifugación (la inferior de las 3 velocidades de centrifugación)
SPn2	Velocidad variable SOLAMENTE - velocidad media de centrifugación (la mediana de las 3 velocidades de centrifugación)
SPn3	Velocidad variable SOLAMENTE - velocidad alta de centrifugación (la superior de las 3 velocidades de centrifugación)
For	Avance de velocidad de lavado (durante el ciclo de prueba)

Tabla 1 (continuación)

Indicador	Significado
rEv	Retroceso de velocidad de lavado (durante el ciclo de prueba)
dISt	Velocidad variable SOLAMENTE – velocidad de distribución (durante el ciclo de prueba)
LO	Nivel de agua bajo
nEd	Nivel de agua intermedio
HI	Nivel de agua alto
CEL	Indicar todas las temperaturas en grados centígrados
FAr	Indicar todas las temperaturas en grados Fahrenheit
rIn5	Segmento de “Enjuagado 5”
rIn6	Segmento de “Enjuagado 6” (enjuague final)
AG1	Agitación 1: 18 segundos de avance, 3 segundos de pausa, 18 segundos de retrocesos, 3 segundos de pausa
AG2	Agitación 2: 3 segundos de avance, 27 segundos de pausa, 3 segundos de retrocesos, 27 segundos de pausa
AG3	Agitación 3: 10 segundos de avance, 20 segundos de pausa, 10 segundos de retrocesos, 20 segundos de pausa
AG4	Agitación 4: 4 segundos de avance, 56 segundos de pausa, 4 segundos de retrocesos, 56 segundos de pausa

Tabla 1

Operación

Instrucciones de operación (Modelos de venta)

NOTE: Si se abre la caja de monedas durante el modo de Run (ejecución) y antes de que haya concluido un ciclo, el control se pondrá en el modo Audit (Auditoría). La pantalla mostrará "Audt". Para volver al modo Run, cierre la caja de monedas y pulse el botón START (arranque).

1. Conecte la fuente de alimentación principal (disyuntor)
2. Pulse el botón y gire la palanca hacia la derecha para abrir. Consulte la *Figura 5*.



Figura 5

3. Cargue según la capacidad siempre que sea posible. Consulte la *Figura 6*.

NOTE: Una carga inferior a lo normal puede provocar condiciones de falta de equilibrio que pueden acortar la vida de la máquina.

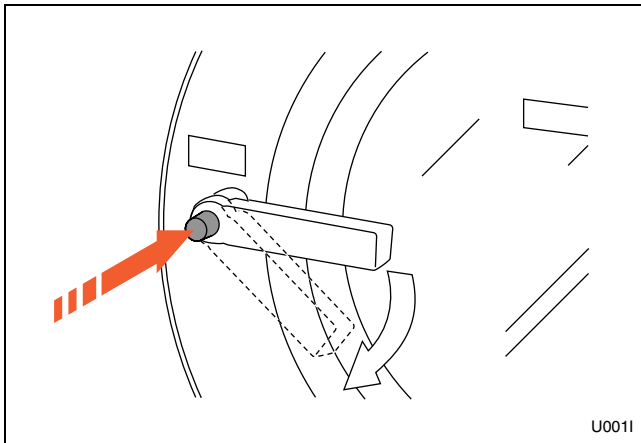

Figura 6

4. Cierre la puerta y gire la palanca hacia la izquierda hasta que salte el botón. Consulte la *Figura 7*.

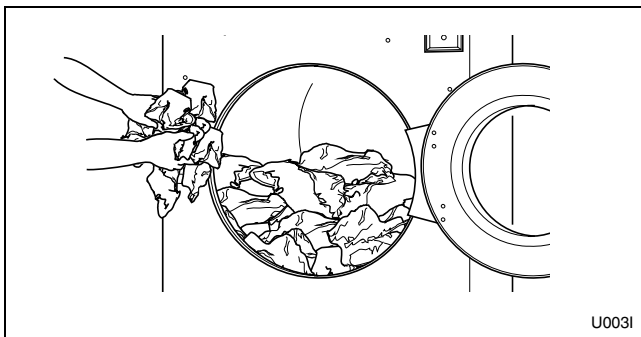

Figura 7

5. Aparecerá en pantalla el ciclo de lavado predeterminado.

NOTE: El ciclo predeterminado es Normal/Cold (Delicado/Frío) en modelos nacionales, y Perm Press 60°C (sin arrugas a 60°C) en modelos internacionales, para modelos de monedas si no se ha seleccionado ningún ciclo. Consulte la *Figura 8*.

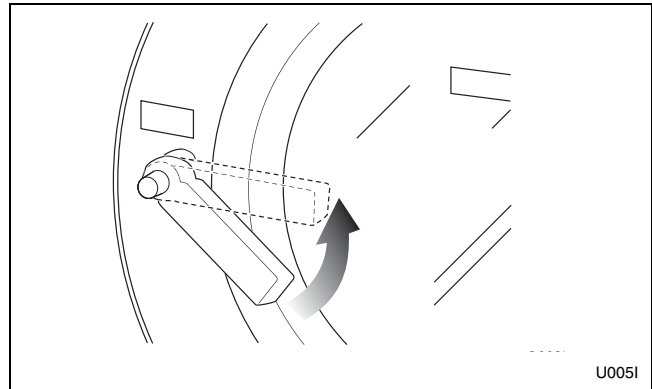

ADVERTENCIA

Para evitar lesiones personales, la temperatura recomendada del agua de entrada no debe ser superior a 125° Fahrenheit (51° centígrados).

W709SP



Figura 8

6. Si lo desea, seleccione un ciclo diferente ahora o después de haber abonado el precio. Se encenderá la luz indicadora para ese ciclo.
7. Seleccione EXTRA WASH (lavado extra) y/o EXTRA RINSE (aclarado extra) si se desea.
8. Eche líquido y polvos para llenar el distribuidor. Consulte la *Figura 9*.
 - a. Eche detergente en el compartimiento 1.
 - b. Eche suavizante en el compartimiento 3.

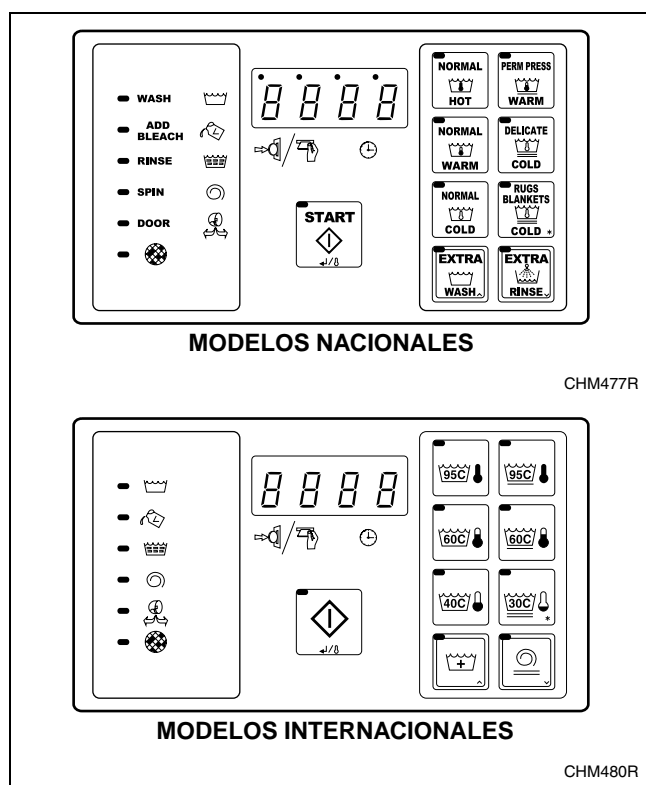
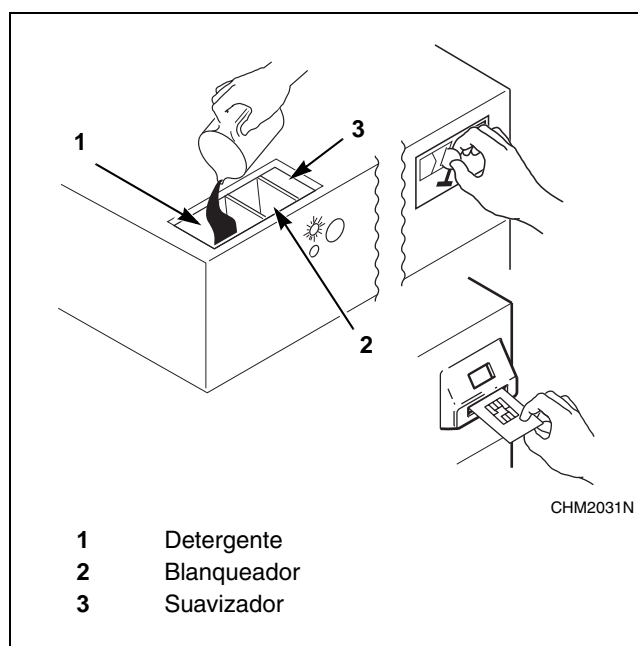

- 1 Detergente
- 2 Blanqueador
- 3 Suavizador

Figura 9

9. Si la máquina es una unidad operada por monedas, añada monedas. Al tiempo que se añadan las monedas, la pantalla irá contando la cantidad restante.
10. Si la máquina es una unidad operada con tarjeta, inserte y retire la tarjeta según lo indiquen las instrucciones.
11. Si la unidad tiene interfaz con un sistema de pago central/remoto, vaya a la consola de pago central/remoto, realice el pago, seleccione la máquina y siga las instrucciones del sistema de pago central/remoto.
12. Pulse el botón del ciclo de lavado que desee si es que no ha sido seleccionado todavía.

Operación

NOTE: Una vez se haya presionado el botón START (arranque), el ciclo de lavado seleccionado queda fijado y comenzará dicho ciclo de lavado.

13. Presione el botón START (arranque).
14. Agregue blanqueador cuando se le indique (la pantalla mostrará “bLCH” durante 45 segundos o hasta que se alcance el nivel de agua, sonará una señal de manera intermitente durante 8 segundos [si está configurada para emitir una señal] y se encenderá el indicador Add Bleach [Agregar blanqueador]).

NOTE: Si la versión del control en la máquina es capaz de leer la temperatura y el control no está en el modo Audit (auditoría), al pulsar el botón START (arranque) mientras se ejecuta el ciclo se hará que aparezca la temperatura en pantalla brevemente. La pantalla volverá automáticamente a indicar el tiempo que queda después de 2 a 3 segundos.

15. Cuando el ciclo se ha completado, la pantalla muestra “dOnE” (finalizado), se encenderá el indicador luminoso de puerta abierta y podrá abrirse la misma.

Instrucciones de operación (Modelos OPL)

1. Encienda la fuente de alimentación principal.
2. Con la mano izquierda, empuje y presione el interruptor volante blanco. Consulte la *Figura 10*.
3. Pulse el botón y gire la palanca en el sentido de las agujas del reloj para abrir la puerta. Consulte la *Figura 10*.



Figura 10

4. Cargue según la capacidad siempre que sea posible. **NO LA SOBRECARGUE.** Consulte la *Figura 11*.

NOTE: Una carga inferior a lo normal puede provocar condiciones de falta de equilibrio que pueden acortar la vida de la máquina.

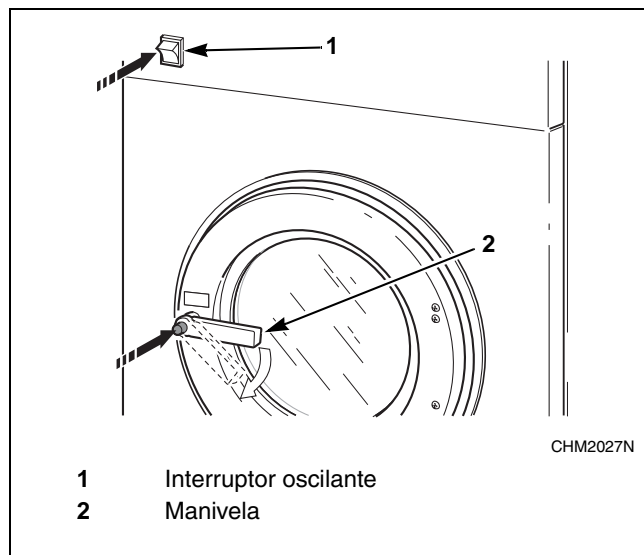

Figura 11

5. Cierre la puerta y gire la palanca hacia la izquierda hasta que salte el botón. Consulte la *Figura 12*.

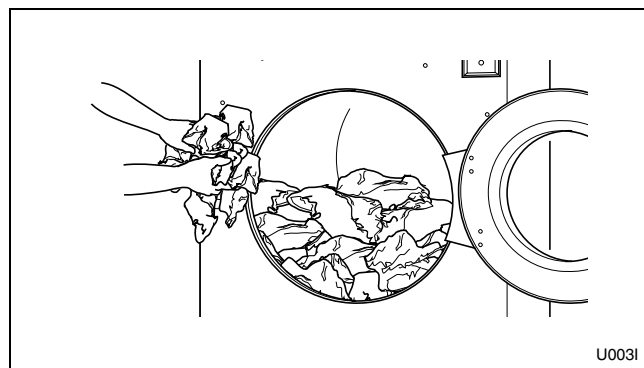

Figura 12

6. Aparecerá en pantalla el ciclo de lavado predeterminado. Consulte la *Figura 13*.

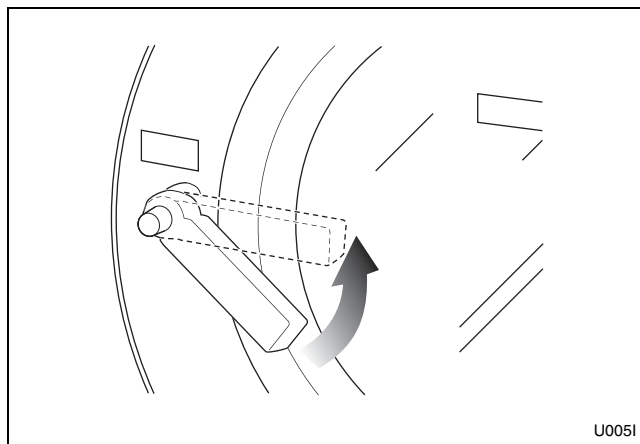

Figura 13

⚠ ADVERTENCIA

Para evitar lesiones personales, la temperatura recomendada del agua de entrada no debe ser superior a 125° Fahrenheit (51° centígrados).

W709SP

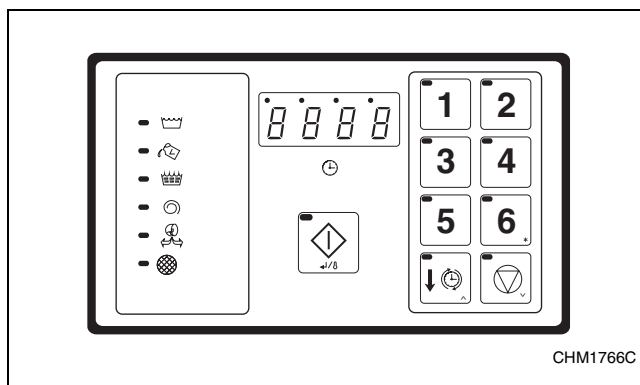
Operación

7. Si lo desea, seleccione un ciclo diferente ahora. Consulte la *Tabla 2*.

Número de ciclo	Nombre del ciclo
1	Suciedad baja planchado permanente
2	Poco sucia felpa de algodón
3	Suciedad media planchado permanente
4	Suciedad media felpa de algodón
5	Suciedad alta planchado permanente
6	Muy sucia felpa de algodón
11	Ropa de mesa - colores combinados
12	Ropa de mesa - blancos combinados
13	VISA Ropa de mesa - color
14	VISA Ropa de mesa - blanco
15	Trapos Muy sucio
16	Recuperar
21	Prendas íntimas con lejía
22	Prendas personales, sin blanqueador
23	Sábanas delicadas agua fría
24	Sábanas delicadas agua templada
25	Personalizado No. 1
26	Personalizado No. 2
31	Normar 90° C (prelavado)
32	Normal 90° C
33	Normar 60° C (prelavado)
34	Normal 60° C
35	Normar 40° C (prelavado)
36	Personalizado No. 3
41	Planchado permanente 90° C (prelavado)
42	Planchado permanente 90° C
43	Planchado permanente 60° C (prelavado)
44	Planchado permanente 60° C
45	Fino 40° C
46	Personalizado No. 4

Tabla 2

8. Eche líquido y polvos para llenar el distribuidor. Consulte la *Figura 14*.
- Eche detergente en el compartimiento 1.
 - Eche suavizante en el compartimiento 3.
 - Siempre que sea aplicable**, añada blanqueador al compartimiento 2 cuando se encienda el LED “ADD BLEACH” (Añadir blanqueador).





Figura 14

- Presione el número del ciclo de lavado que desea.
- Presione el botón START (arranque).
- Para detener el ciclo de lavado, presione la tecla STOP (parar) en el teclado.
- El ciclo ha terminado cuando se muestra “donE” (Terminado) en la pantalla.

Mantenimiento

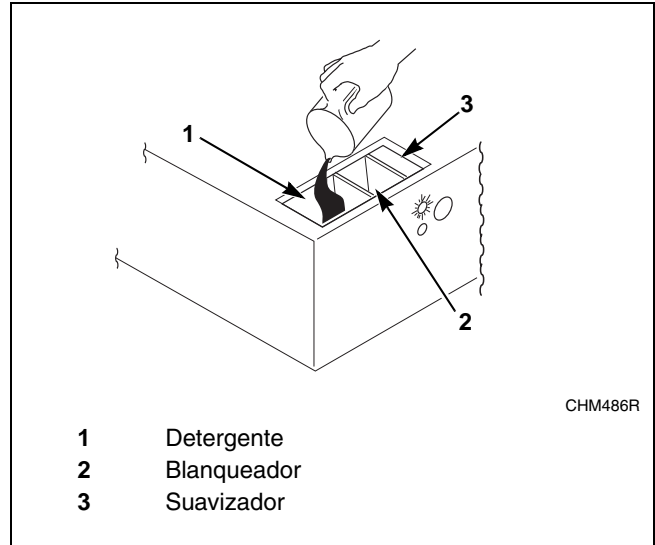
	ADVERTENCIA
<p>Bordes filosos pueden causar lesiones. Use lentes de seguridad y guantes; use las herramientas adecuadas y disponga de suficiente iluminación cuando manipule piezas elaboradas con láminas metálicas.</p>	
<small>W366R1SP</small>	

IMPORTANT: Vuelva a colocar todos los paneles que se hayan quitado para realizar los procedimientos de servicio y mantenimiento. No use la máquina si no tiene instalados todos los protectores ni si tiene piezas descompuestas o si le faltan piezas. No evite ningún dispositivo de seguridad.

Diariamente

IMPORTANT: Se debe comprobar la traba de la puerta todos los días para asegurar su operación apropiada. Compruebe también si están en la máquina todas las etiquetas de seguridad e instrucción. Se debe reemplazar de inmediato cualquier etiqueta de instrucciones de seguridad ilegible o que falte.

Al principio del día

1. Inspeccione las conexiones de manguera de la válvula de entrada de agua en la parte trasera de la máquina para ver si hay fugas.
2. Inspeccione si hay fugas en las conexiones de la manguera de vapor (donde corresponda).

3. Compruebe el dispositivo de bloqueo de la puerta antes de empezar la operación:
 - a. Trate de arrancar la máquina con la puerta abierta. La máquina no debe arrancar si la puerta está abierta.
 - b. Cierre la puerta sin ponerle el seguro e intente arrancar la máquina. La máquina no debe arrancar si la puerta no está asegurada.
 - c. Cierre y bloquee la puerta y comience un ciclo. Intente abrir la puerta mientras el ciclo está funcionando. No debe ser posible abrir la puerta.

Si el seguro y el sistema de enclavamiento de la puerta no funcionan correctamente, llame a un técnico de servicio.

Al final del día

1. Limpie los residuos de detergente y todas las materias extrañas de la junta de la puerta.
2. Limpie entre la junta de la puerta y el vidrio de la puerta con un paño húmedo.
3. Limpie la tapa del distribuidor automático y la zona en general. Enjuague el distribuidor con agua limpia.
4. Limpie los paneles superior, delantero y laterales de la máquina con detergente suave. Aclare con agua limpia.
5. Deje abierta la puerta de carga al final de cada día para que se evapore la humedad.

NOTE: Descargue pronto la máquina después de cada ciclo completo para que no se acumule humedad. Deje abierta la puerta de carga al final de cada ciclo para que se evapore la humedad.

Mantenimiento

Semanalmente

1. Para los modelos de velocidad variable **solamente**, limpie semanalmente los filtros de la caja de mando de CA o con más frecuencia según sea necesario:

NOTE: Si está encendida la luz indicadora de servicio del filtro del ventilador, éste debe limpiarse de inmediato para evitar posibles daños. El termostato se reajusta automáticamente después de enfriarse el compartimento de impulsión. El indicador luminoso se apagará después de la ejecución del ciclo.

IMPORTANT: Si se hace caso omiso del indicador del filtro, los reajustes repetidos pueden acortar la vida útil del mando. Limpie el filtro con regularidad para evitar el mensaje indicador.

- a. Abra la tapa superior.
- b. Agarre la palanca del filtro y tire de ella directamente hacia arriba para sacar el filtro.
- c. Lave el filtro con agua templada y deje que se seque al aire. Como alternativa, el filtro puede limpiarse con una aspiradora.

IMPORTANT: La tapa del módulo de control y el filtro del ventilador deben estar colocados para que el ventilador enfríe de forma apropiada el mando inversor de CA. De no observar esta advertencia se anulará la garantía y se podrían ocasionar reparaciones costosas del mando del inversor de CA.

2. Compruebe si hay fugas en la máquina.
 - a. Empiece un ciclo sin carga para llenar la máquina.
 - b. Verifique que no haya fugas por la puerta ni por la junta de la puerta.
 - c. Verifique que funcione la válvula de desagüe y que el sistema de desagüe no tenga obstrucciones. Si no hay fugas de agua durante el primer segmento de lavado, la válvula de drenaje está cerrada y funciona de forma apropiada.

Mensualmente

NOTE: Desconecte la corriente de la máquina en la fuente original antes de efectuar los procedimientos de mantenimiento mensuales.

1. Use los siguientes procedimientos para determinar si es necesario reemplazar o ajustar las correas trapeciales. En ambos casos, llame a un técnico cualificado.
 - a. Compruebe las correas trapeciales para ver si están desgastadas de forma desigual o tienen los bordes raídos.
 - b. Para los sistemas de impulsión de poleas con garganta, verifique el alineamiento colocando una regla a través de las caras de las poleas. La regla deberá hacer contacto con las poleas en cuatro lugares. Consulte la *Figura 15*.



Figura 15

c. Para sistema de impulsión de poleas planas, verifique la distancia permisible de la correa del borde a la polea. Consulte la *Tabla 3* a continuación.

Alineamiento de poleas planas	
Modelo	Distancia permisible desde el borde
20	2 mm (.09 plg)
25	2 mm (.09 plg)
30	2 mm (.09 plg)
40	2 mm (.09 plg)
50-60	10 mm (.38 plg)

Tabla 3

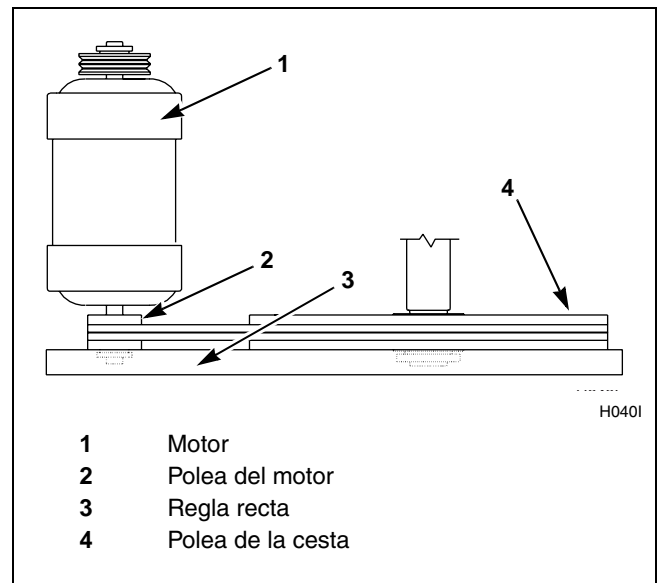
d. Para los modelos de velocidad variable **solamente**, verifique que las correas trapeciales estén bien tensas ejerciendo una fuerza fija en la correa y midiendo la flecha para determinar la tensión de la misma. Consulte en la *Tabla 4* las gamas de tensión aceptables de la correa. Se deben medir las tensiones de la correa tan cerca del centro de la longitud de separación de la correa como sea posible. Consulte la *Figura 16*.



Figura 16

Pruebas de tensión de correas para modelos de velocidad variable				
Modelo	Correa	Longitud de separación de la correa	Gama de flechas	Fuerza mín - máx
20	Motor - Cesta	381 mm (15 plg)	7,8 – 8,5 mm (.31 – .34 plg)	28 – 31 N (6,3 – 7 lbs.)
30	Motor - Cesta	350 mm (13,8 plg)	9,3 – 10,2 mm (.34 – .41 plg)	32 – 36 N (7,2 – 8 lbs.)
35, 40	Motor - Cesta	428 mm (16,9 plg)	7,9 – 8,7 mm (.31 – .34 plg)	27 – 33 N (6,1 – 7,4 lbs.)
60	Motor - Cesta	426 mm (16,8 plg)	7,1 – 7,9 mm (.28 – .31 plg)	27 – 33 N (6,1 – 7,4 lbs.)
80	Correa sencilla del motor-cesta	561 mm (22,1 plg)	11,9 – 12,7 mm (.47 – .5 plg)	21,8 – 31,5 N (4,9 – 7,3 lbs.)
80	Correa acanalada del motor-cesta	561 mm (22,1 plg)	5,08 – 6,35 mm (.22 – .25 plg)	102,3 – 115,6 N (23 – 26 lbs.)
125	Motor - Cesta	1270 mm (50 plg)	20 mm (.78 plg)	22 – 31 N (5 – 7 lbs.)

Tabla 4

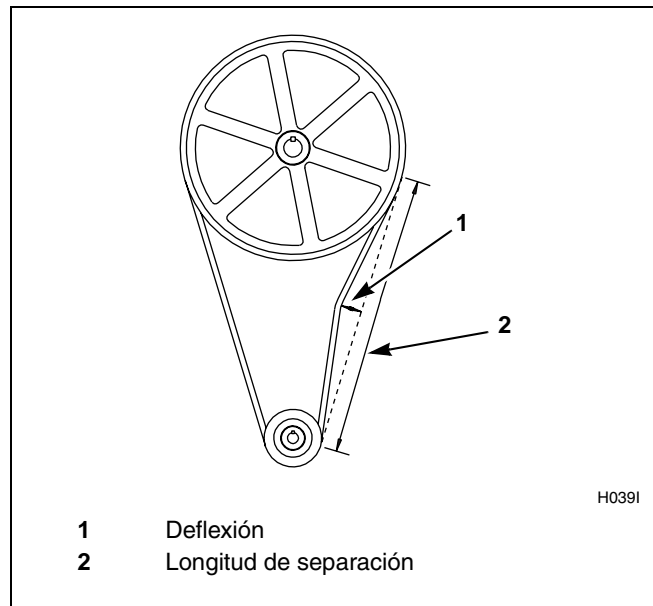

Figura 17



Figura 18

2. **Para los modelos de 80 lb de capacidad solamente**, lubrique los rodamientos y las juntas cada mes o después de cada 200 horas de operación. Consulte la *Figura 18*.

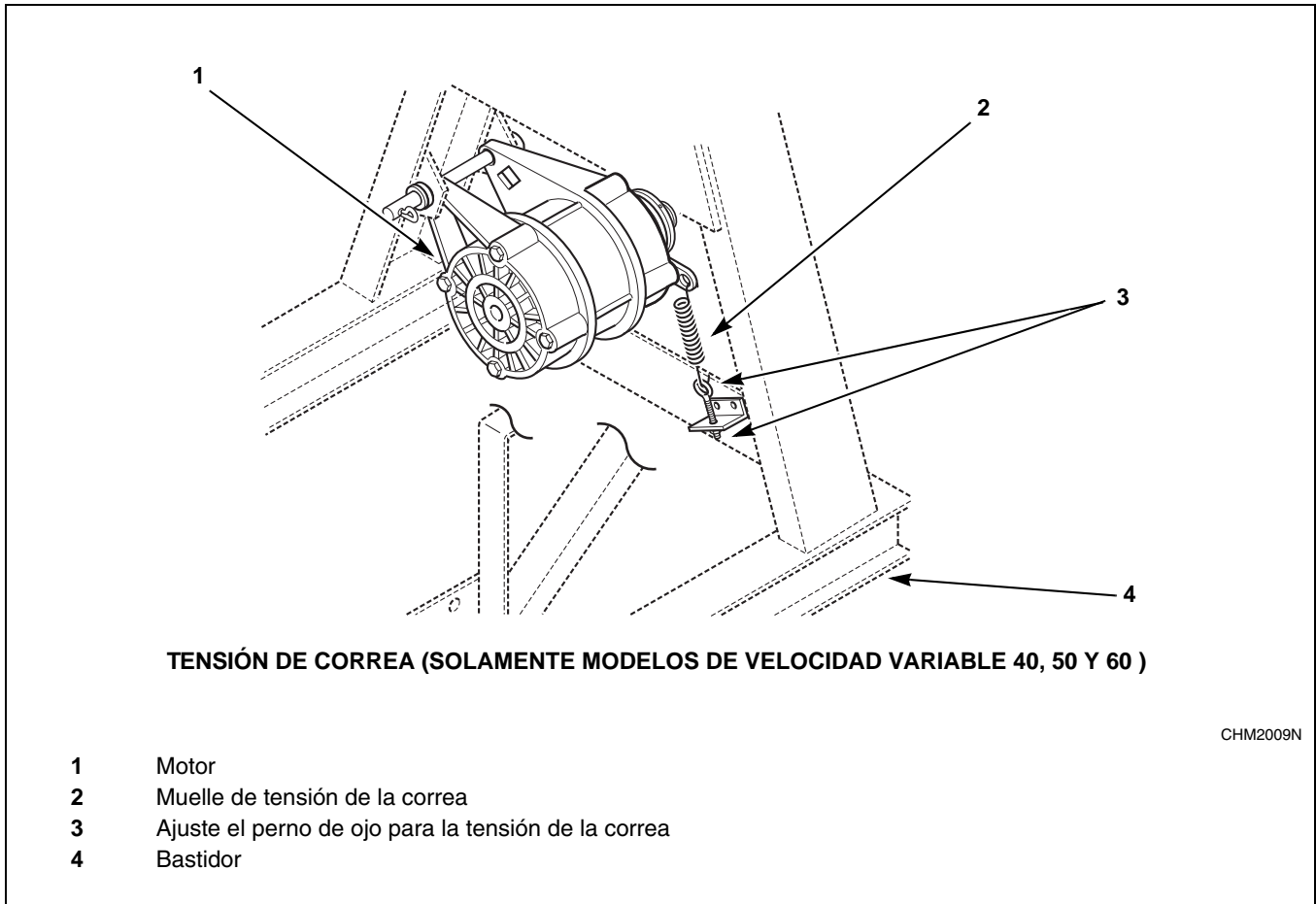
a. Use una grasa No. 2 a base en litio de calidad óptima. No mezcle nunca dos tipos de grasa, tales como derivada del petróleo y de silicona.

b. Bombee la pistola de engrase lentamente, permitiendo solamente el siguiente número de bombeos:

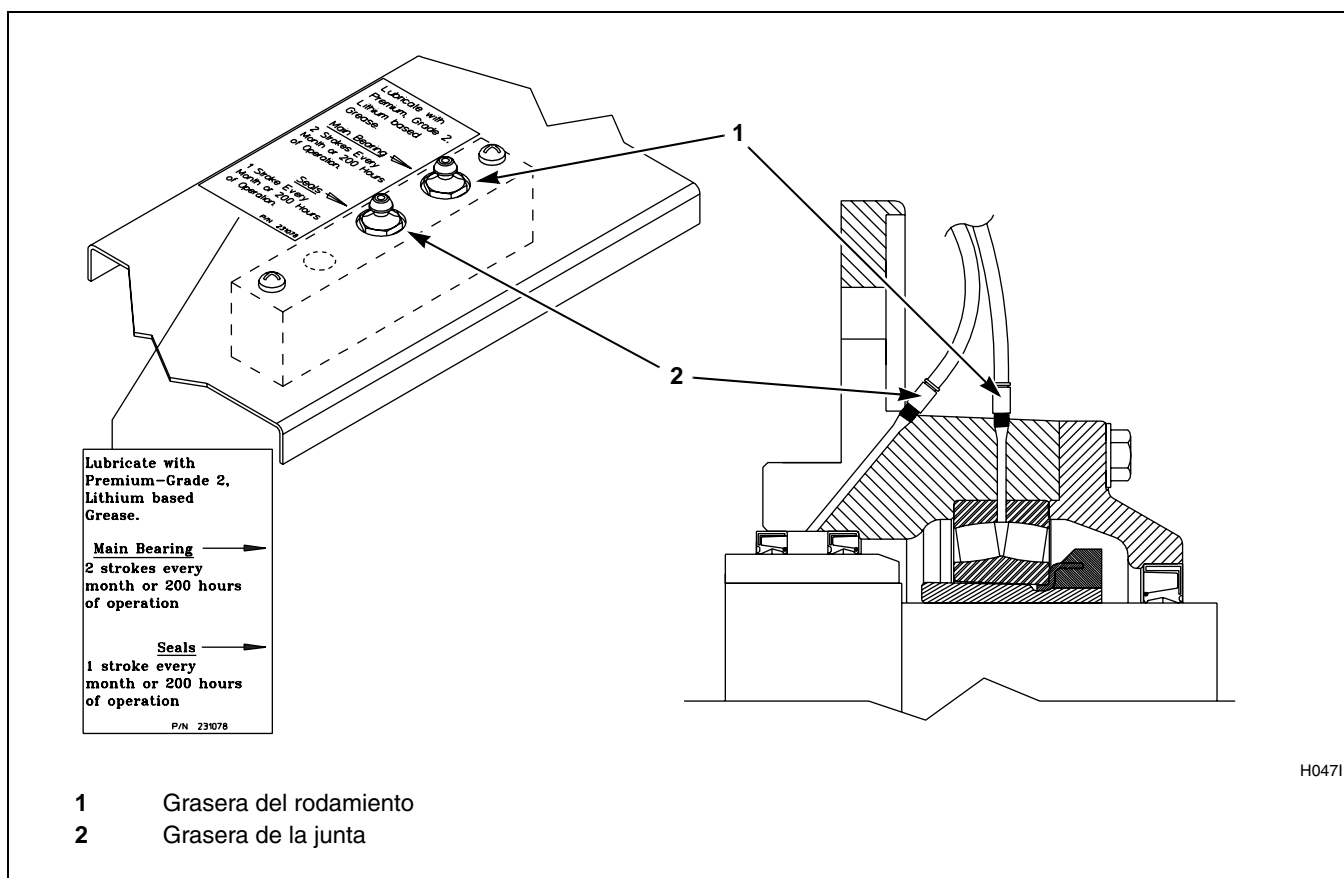
- Grasea de rodamiento, 2 bombeos
- Grasea de junta, 1 bombeo

NOTE: No bombee la pistola de engrase hasta que no salga grasa de la caja del rodamiento. Se puede producir una lubricación excesiva, ocasionando daños en los rodamientos y juntas.

3. Quite el panel trasero y compruebe si hay fugas en la manguera de rebose y manguera de desagüe.

4. Desbloquee la tapa abisagrada y compruebe las mangueras del distribuidor y sus conexiones.

5. Limpie las rejillas del filtro de la manguera de entrada:

- a. Cierre el agua y deje que la válvula se enfríe, si es necesario.
- b. Desatornille la manguera de entrada y quite la rejilla del filtro.
- c. Limpie con agua jabonosa y vuelva a instalar. Sustitúyala si está desgastada o dañada.

6. Apriete las tuercas del perno de montaje del motor y las tuercas de los pernos de cojinete. Compruebe para ver que el pasador esté en su lugar.

7. Use aire comprimido para limpiar la pelusa del motor.

8. Limpie el interior de la máquina, tanto el tambor como el recubrimiento, pasando una esponja o trapo empapado en agua.

9. Use aire comprimido para limpiar la humedad y el polvo de todos los componentes eléctricos.

10. Verifique que esté intacto el aislamiento en todos los cables externos y que estén sujetas todas las conexiones. Si se ven cables sin aislamiento, llame a un técnico de servicio.

Mantenimiento

11. **Para los modelos de velocidad variable solamente**, limpie mensualmente las aspas del ventilador de enfriamiento del mando de CA (con más frecuencia si es necesario debido a la condición del aire).
 - a. Abra la tapa superior y quite la tapa del módulo de control.
 - b. Limpie suavemente las hojas del ventilador con un trapo seco.

Trimestralmente

NOTE: Desconecte la corriente de la máquina en la fuente original antes de efectuar los procedimientos de mantenimiento trimestrales.

1. Apriete las bisagras y sujetadores de la puerta, según sea necesario.
2. Usando un lubricante rociado a base de Teflón, lubrique el cierre de la puerta aplicando el rociado al pasador de cierre al tiempo que gira la manija de la puerta.
3. Apriete los pernos de anclaje, si es necesario.
4. Verifique que el protector del motor de drenaje esté en posición y fijo, si lo tiene.
5. Compruebe si hay metal al descubierto en las superficies pintadas. (El fabricante dispone de pintura que hace juego).
 - Si se ve metal al descubierto, píntelo con imprimador o pintura a base de disolvente.
 - Si aparece óxido, quítelo con papel de lija o con productos químicos y pinte el área afectada con un imprimador o con pintura a base de disolvente.
6. Limpie el filtro de vapor suministrado por el cliente, donde corresponda. Consulte la *Figura 19*.
 - a. Cierre el suministro de vapor y espere a que se enfríe la válvula.
 - b. Desatornille la tapa.
 - c. Quite el elemento y límpielo.
 - d. Vuelva a instalar el elemento y la tapa.



Figura 19

7. Para modelos de velocidad variable y velocidad F, mida el ajuste de separación del interruptor de desequilibrio y ajústelo según sea necesario. Los ajustes de separación del interruptor figuran en el manual de *Instalación* que se suministra con la máquina.
8. Compruebe los pernos de montaje de los cojinetes para asegurarse de que estén apretados debidamente. Consulte *Tabla 5* para ver las especificaciones.

Capacidad de la máquina	Rodamiento	Par de apriete
18-25	Todas	75 lbs-pie
27-60	Todas	105 lbs-pie
80	Parte delantera	200 lbs-pie
80	Parte posterior	97 lbs-pie
125	Parte delantera	500 lbs-pie
125	Parte posterior	140 lbs-pie

Tabla 5

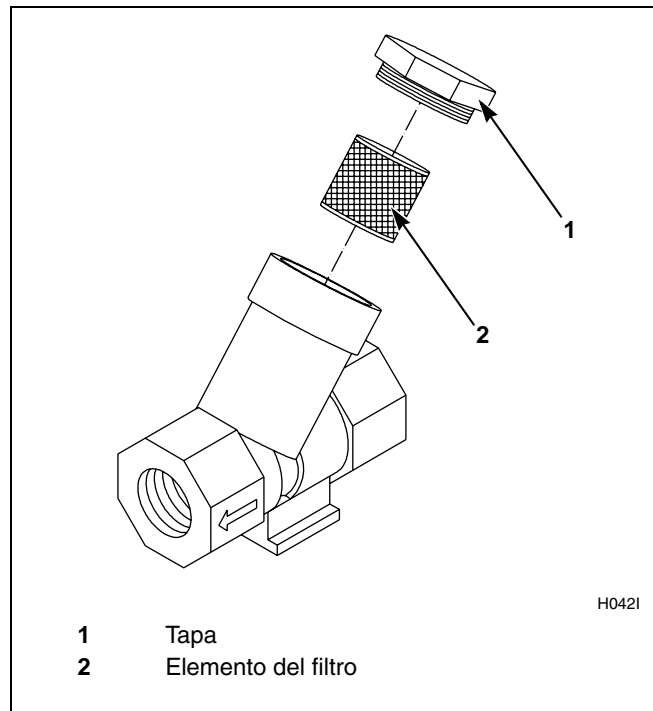
Cuidado del acero inoxidable

- Quite la suciedad y grasa con detergente y agua. Enjuague completamente y seque después de lavar.
- Evite contacto con metales distintos para prevenir la corrosión galvánica cuando estén presentes soluciones de sales o ácidas.
- No deje que se evaporen o se sequen soluciones de sales o ácidas en acero inoxidable. Limpie todos los residuos.
- Frote en el sentido de las líneas de pulido o “veteado” del acero inoxidable para evitar rayaduras al usar productos de limpieza abrasivos. Use lana de acero inoxidable o cepillos de cerdas suaves no metálicas. No use lana de acero o cepillos de acero normales.
- Si parece que se oxida el acero inoxidable, el origen de la oxidación puede ser una pieza de hierro o acero que no sea inoxidable, tal como un clavo o un tornillo. Recomendación: Pinte todas las piezas de acero al carbono con una capa protectora espesa. Se deben usar sujetadores de acero inoxidable siempre que sea posible.
- Elimine las zonas descoloridas o las termocoloraciones debido a recalentamiento restregando con un polvo o empleando soluciones químicas especiales.
- No deje soluciones de esterilización en los equipos de acero inoxidable durante períodos prolongados.
- Cuando se use un suministro externo de productos químicos, asegúrese de que no se sifonen los productos químicos cuando no se use la lavadora extractora. Los productos químicos muy concentrados pueden ocasionar daños graves en el acero inoxidable y otros componentes del interior de la máquina. Los daños de este tipo no están cubiertos por la garantía del fabricante. Coloque la bomba y los tubos debajo del punto de inyección de la lavadora extractora para no sifonar productos químicos en la máquina.